

drive

Fauteuil manuel de confort

DeVilbiss
HEALTHCARE

IDSsoft Evolution et **Softy**

GUIDE D'UTILISATION



CE

Plus d'informations :



Vous avez choisi d'acquérir un fauteuil Drive DeVilbiss Healthcare France : nous vous en remercions et vous félicitons pour ce bon choix. Une bonne connaissance et un entretien régulier de votre fauteuil prolongeront la durée de vie de celui-ci. C'est la raison pour laquelle nous vous convions à lire ce guide d'utilisation et d'entretien afin de mieux connaître les performances et les qualités de votre fauteuil.

Mise en garde : Drive DeVilbiss Healthcare France propose une gamme étendue de fauteuils et d'équipements adaptés aux besoins des utilisateurs. Cependant, la corrélation entre la pathologie du patient et le type de fauteuil doit être fait par un professionnel de santé. En particulier, toujours respecter les "poids maximum admissibles" mentionnés dans les caractéristiques techniques.

SOMMAIRE

I - UTILISATION PRÉVUE	2
1.1 Destination.....	2
1.2 Indications.....	2
1.3 Contre-indications.....	2
1.4 Réutilisation.....	3
II - MISES EN GARDE	3
2.1 Signification des symboles.....	3
2.2 Vérifications avant chaque utilisation.....	3
2.3 Utilisation à l'extérieur.....	3
2.4 Utilisation proscrite.....	3
2.5 Température des surfaces.....	3
2.6 Environnement.....	3
III - CONSIGNES DE SÉCURITÉ	3
3.1 Portage, levage.....	3
3.2 Transport et utilisation comme siège dans un véhicule.....	3
3.3 Risques de pincement.....	4
3.4 Accessoires et options.....	4
3.5 Roulettes anti-bascule.....	4
3.6 Positionnement (efforts dans les tissus mous du corps humains).....	5
3.7 Wheeling (utilisation du fauteuil sur les roues arrière).....	5
3.8 Règles de sécurité générale.....	5
IV - RÉCEPTION ET MISE EN SERVICE	5
V - CONSEILS D'UTILISATION	5
5.1 Ceinture ventrale de sécurité (option).....	5
5.2 Pour une meilleure stabilité.....	5
5.3 Pour monter une pente.....	5
5.4 Pour descendre une pente.....	6
5.5 Franchir un obstacle.....	6
5.6 Se pencher en avant (fauteuil immobile).....	6
5.7 Se pencher en arrière (fauteuil immobile).....	6
5.8 Se transférer.....	6
5.9 Ouverture et fermeture du fauteuil.....	6
VI - ENTRETIEN RÉGULIER	6
6.1 Réglage des freins.....	6
6.2 Conditions d'utilisation et de stockage.....	6
6.3 Entretien régulier.....	6
6.4 Nettoyage.....	7
VII - MAINTENANCE	7
7.1 Désinfection.....	7
VIII - ENTRETIEN ANNUEL, RÉPARATION, GARANTIE	7
8.1 Principales opérations.....	8
8.2 Accessoires.....	8
8.3 Stockage.....	8
8.4 Durée et fin de vie du fauteuil.....	8
8.5 Conditions de garantie.....	8

8.6 Définitions.....	8
IX - OPTIONS ET INFORMATIONS TECHNIQUES	9
9.1 Caractéristiques techniques et dimensions.....	9
9.2 Options.....	9
9.3 Etiquette signalétique.....	9
9.4 Terminologie.....	10
X - MONTAGES ET RÉGLAGES	11
10.1 Mise en place du dossier.....	11
10.2 Mise en place des coussins de mollet.....	11
10.3 Réglage hauteur sol/siège.....	11
10.4 Montage des roues arrière.....	11
10.5 Réglage des freins.....	12
10.6 Appui-tête.....	12
10.7 Mise en place des coussins assise et de dossier.....	12
10.8 Réglage en hauteur dossier et crosses.....	12
10.9 Réglage en largeur et en profondeur de l'assise.....	13
10.10 Accoudoirs.....	13
10.11 Repose-jambes.....	13
10.12 Anti-bascule.....	14
10.13 Plot d'abduction.....	14
10.14 Cale-tronc.....	14
10.15 Tablette (option).....	14
10.16 Mise en place du revêtement Softy	16
XI - GARANTIE	19

I - UTILISATION PRÉVUE

1.1) Destination

Les fauteuils Drive DeVilbiss Healthcare France sont fabriqués et testés dans notre usine. Le choix, l'adaptation et les réglages du fauteuil doivent être faits par un professionnel de santé en corrélation avec la pathologie et les besoins de l'utilisateur. Les consignes d'utilisation, de sécurité et d'entretien doivent être expliquées à l'utilisateur par des professionnels de santé ou des revendeurs agréés (par le Cerah en France) qui doivent en outre s'assurer de la bonne compréhension de ces instructions par l'utilisateur.

1.2) Indications

Le fauteuil *IDSoft Evolution* convient à des utilisateurs qui durablement ou temporairement sont dans l'incapacité de se déplacer suite à une paralysie des membres inférieurs ou à une maladie entraînant une incapacité de marcher librement. Le fauteuil est équipé d'un dossier et d'une assise inclinable qui permettent à l'utilisateur de rester assis, pendant une longue durée.

Le fauteuil *IDSoft Evolution* convient à des utilisateurs dont le poids varie de 40 à 140 kg. Ce fauteuil, facile à manœuvrer, peut être utilisé à l'intérieur comme à l'extérieur. Les toiles de dossier et d'assise, en nylon, conviennent à tous les utilisateurs. De nombreuses options telles que cale-tronc, plot d'abduction et autres, permettent une adaptation à un très grand nombre de pathologies.

1.3) Contre-indications





Seuls des professionnels de santé sont autorisés à prescrire ce fauteuil, à en préconiser les options et réglages tel qu'il soit conforme au résultat attendu. Ce fauteuil ne convient pas à des enfants en bas âge ou à des utilisateurs d'un poids inférieur à 40 kg. L'utilisateur doit avoir les facultés physiques et mentales nécessaires à l'utilisation de ce fauteuil sans danger pour lui-même ou son entourage.

1.4) Réutilisation

En cas de réutilisation de ce fauteuil par un autre utilisateur, le fauteuil doit être nettoyé, désinfecté et entièrement révisé par un centre technique agréé après quoi un professionnel de santé procédera aux réglages et aux adaptations adéquates pour le nouvel utilisateur. Il est important de vérifier que les étiquettes d'origine soient présentes sur le fauteuil, de former le nouvel utilisateur et de lui fournir le manuel d'utilisation.

II - MISES EN GARDE

2.1) Signification des symboles

	Poids maximum utilisateur
	Attention danger
	Lire attentivement la notice
	Dispositif conforme à la directive 93/42/CEE
	Inclinaison d'assise
	Inclinaison de dossier
	Numéro de série du dispositif
	Points d'ancrage/arrimage du fauteuil

2.2) Vérifications avant chaque utilisation

Avant chaque utilisation, l'utilisateur ou l'accompagnateur doit vérifier que les bandes de roulement des pneus ou des bandages de roues sont en bon état, que les pneus sont suffisamment gonflés et que les freins sont efficaces.

Ne jamais utiliser le fauteuil si un élément de serrage est dévissé, si une roue ou une pièce du fauteuil présente un jeu anormal ou si les éléments de sellerie sont déchirés ou décousus.

2.3) Utilisation à l'extérieur

Il est recommandé à un utilisateur qui a peu d'autonomie de ne pas utiliser seul le fauteuil à l'extérieur mais de se faire accompagner par une tierce personne. Lorsque le fauteuil est utilisé à l'extérieur, l'utilisateur ou la tierce personne doit tenir compte de l'état des routes et des conditions météorologiques. Il faut particulièrement faire attention lorsque le sol est inégal avec des trous, des ornières, des cailloux ou des zones boueuses et instables. La pluie, la neige et le verglas diminuent considérablement l'adhérence des roues sur le sol et l'efficacité des freins. Les rampes, les pentes, les bordures de trottoir et les dévers trop importants peuvent faire basculer le fauteuil. Lors de déplacements, seuls ou accompagnés, le dossier du fauteuil doit être positionné à 90° et l'assise horizontale afin d'obtenir une stabilité optimale et de réduire les efforts de roulage.

2.4) Utilisation proscrite

Le fauteuil ne doit pas être utilisé pour transporter des objets lourds ou pour tout usage autre que le transport d'une personne dont le poids ne dépasse pas le poids maximal autorisé. Il ne faut jamais utiliser le fauteuil s'il n'est pas en bon état.



Ne pas utiliser en traction podale

2.5) Température des surfaces

Si le fauteuil est exposé à une source de chaleur comme un radiateur ou celle provenant des rayons du soleil, soit directement ou à travers une vitre ou dans le coffre d'une voiture, la température des éléments de sellerie, des pièces métalliques et plastiques peut atteindre des niveaux élevés et provoquer des brûlures à l'utilisateur. Il faut refroidir ces éléments avant d'utiliser le fauteuil.

2.6) Environnement

Il est important de prendre en compte l'environnement dans lequel est utilisé le fauteuil. Il faut toujours vérifier que les largeurs et seuils de portes sont compatibles avec les dimensions du fauteuil, prendre garde à la proximité d'escaliers ou encore à des objets saillants accrochés aux murs ou au bord d'une table ou autre meuble et qui pourraient tomber ou blesser l'utilisateur assis.

III - CONSIGNES DE SÉCURITÉ

3.1) Portage, levage

Il est fortement déconseillé de soulever le fauteuil lorsque l'utilisateur est assis à l'intérieur. Pour soulever le fauteuil seul, utiliser exclusivement les parties fixes du châssis. Ne jamais utiliser les repose-pieds, les potences, les accoudoirs ou toute autre partie mobile du fauteuil.

3.2) Transport et utilisation comme siège dans un véhicule

Si le fauteuil doit être transporté dans un véhicule, il est préférable de retirer les éléments démontables afin de diminuer son poids et son encombrement (roues arrière, repose-jambes). Il est important d'attacher le fauteuil et ses accessoires à l'aide de sangles afin de les sécuriser.



ATTENTION : le poids du fauteuil ou de certaines parties peut être tel qu'il soit nécessaire de se faire aider lors du portage.

Le fauteuil *IDSoft Evolution* a fait l'objet d'essais de choc conformément aux exigences spécifiées dans la norme ISO 7176-19 : 2008. Il peut être utilisé comme siège dans des véhicules à moteur adaptés à cette fin et doit être arimé conformément aux méthodes décrites dans ce guide, cependant **il est toujours préférable de transférer l'utilisateur du fauteuil sur le siège du véhicule** et de placer le fauteuil dans une zone de cargaison ou fixé dans le véhicule pendant le trajet. Ce mode de transport est strictement réservé à des utilisateurs dont la masse corporelle est supérieure ou égale à 40 kg.

Le fauteuil roulant *IDSoft Evolution* est conçu pour être face à la

route lorsqu'il est utilisé comme siège dans un véhicule à moteur. Les équipements supplémentaires doivent être solidement fixés au fauteuil ou en être séparés, et être entreposés de manière sécurisée dans le véhicule pendant le transport. (ex : tablette)



Il est interdit d'altérer ou de modifier les points de fixation du fauteuil roulant ou les pièces de la structure et du cadre sans consulter Drive DeVilbiss Healthcare France.



Le propriétaire du véhicule de transport doit être formé et informé des dispositions particulières relatives au transport de passager assis dans un fauteuil roulant. Il doit à ce titre connaître et maîtriser les normes applicables telles que l'ISO 7176-9, ISO-10542-1 et ISO-10542-2

ARRIMAGE DU FAUTEUIL : 4 points de fixation (2 à l'avant sur le châssis juste derrière les fourches / 2 à l'arrière sur la barre transversale inférieure).

Le fauteuil roulant doit être solidement arrimé au véhicule au moyen d'un système de sangle d'attache à 4 points conforme à la norme ISO-10542-1.

Les points d'ancrage du fauteuil sont identifiés par ce pictogramme :



ATTACHE DES SANGLES À L'AVANT :

1/Passer les sangles sur l'avant du châssis aux endroits indiqués par les pictogrammes. (voir photo B)

2/Desserrer les freins du fauteuil, tirer le fauteuil vers l'arrière pour tendre les sangles.

3/Resserrer les freins du fauteuil.



photo B

ATTACHE DES SANGLES À L'ARRIÈRE :

1/Fixer les mousquetons ou directement les sangles selon le cas, à l'arrière du châssis aux endroits indiqués par les pictogrammes. (voir photo C)

2/Tendre les sangles.



photo C

ARRIMAGE OCCUPANT :

Le dossier du fauteuil roulant doit être redressé, l'appui-tête doit être utilisé. Il est conseillé d'utiliser un dispositif de retenue par ceinture trois points fixé au véhicule et de mettre la ceinture ventrale du fauteuil si elle est disponible.

Les composants ou éléments du fauteuil roulant comme les accoudoirs, roues, cales-troncs, etc. ne doivent pas pouvoir se glisser entre la ceinture de sécurité 3 points et l'utilisateur. La ceinture de sécurité 3 points doit s'adapter sur les épaules de manière similaire à la figure A.



Figure A :
Positionnement correct



Positionnement incorrect

3.3) Risques de pincement

Il peut exister des risques de pincement lors du pliage ou du dépliage du fauteuil ou lors de la manipulation des accoudoirs, des repose-jambes, du démontage des roues et autres accessoires. Le professionnel de santé doit mettre en garde l'utilisateur contre ces risques en lui expliquant comment les manipuler sans danger.

3.4) Accessoires et options

Différentes options telles que cale-tronc, plot d'abduction et autres dispositifs, listés dans ce manuel, permettent à un professionnel de santé d'adapter le fauteuil aux besoins de l'utilisateur. Il ne faut en aucun cas combiner d'autres dispositifs ou options avec le fauteuil sans s'être assuré de leur compatibilité. Seuls les accessoires fournis par Drive DeVilbiss Healthcare France peuvent être utilisés.

3.5) Roulettes anti-bascule (en option)

L'utilisation des roulettes anti-bascule est fortement recommandée. L'utilisateur ou l'accompagnateur doit les régler le plus

près du sol de sorte que le risque de basculement soit totalement éliminé. Si les roulettes sont escamotées pour franchir un obstacle, elles doivent impérativement être mises en position de sécurité après le franchissement de l'obstacle. Ne jamais mettre le fauteuil en appui ou en bascule sur les roulettes.

3.6) Positionnement *(efforts dans les tissus mous du corps humain)*

Certains utilisateurs présentent des pathologies qui favorisent l'apparition d'escarres lors des stations assises prolongées. Il est de la responsabilité du professionnel de santé de prescrire un fauteuil équipé des équipements nécessaires au soulagement des points d'appui comme un dossier inclinable, des cales-tronc, une inclinaison de siège variable ou un coussin anti-escarre.

3.7) Wheeling *(utilisation du fauteuil sur les roues arrière)*

Il est formellement interdit d'utiliser le fauteuil en équilibre sur les roues arrière, il y a risque de basculement.

3.8) Règles de sécurité générale

Il est nécessaire de toujours verrouiller les freins lorsque vous entrez ou sortez de votre fauteuil.

Vérifier, avant chaque utilisation la pression des pneus, ne pas utiliser le fauteuil avec des pneus sous-gonflés, respecter les pressions de gonflage.

Il est totalement déconseillé d'arrêter le fauteuil en mouvement avec les freins manuels, utiliser les mains courantes.



Ne jamais emprunter un escalier roulant.

IV - RÉCEPTION ET MISE EN SERVICE

Tous les fauteuils Drive DeVilbiss Healthcare France sont contrôlés en usine et conditionnés dans un emballage spécialement conçu pour le transport.

Avant de déballer le fauteuil, vérifier que le carton n'a subi aucun dommage puis s'assurer de la présence de tous les accessoires et options, y compris le notice d'utilisation et le carnet de garantie. La documentation d'accompagnement devra impérativement être remise à l'utilisateur afin qu'il prenne connaissance des conditions d'utilisation et de garantie du fauteuil.

Après avoir mis le fauteuil en configuration d'utilisation, le professionnel de santé ou une personne habilitée procédera aux réglages et ajustements spécifiques à l'utilisateur. Il est de la responsabilité du professionnel d'informer l'utilisateur des consignes de sécurité ou d'utilisation et des mises en garde décrites dans ce manuel. Le professionnel devra en outre s'assurer que ces consignes ont été comprises par l'utilisateur.

Les cartons d'emballage et les différents éléments de protection du fauteuil devront être remis à un centre de traitement des déchets agréé.

V - CONSEILS D'UTILISATION

Ce chapitre a pour but de décrire certaines techniques qui vous permettront d'utiliser au mieux votre fauteuil. En outre, celles-ci vous donnent la possibilité de vaincre les divers obstacles rencontrés dans la vie quotidienne.

Conseils d'ordre général et d'hygiène: votre fauteuil doit faire l'objet d'un nettoyage régulier selon les conseils décrits dans les pages suivantes et ne doit jamais être utilisé s'il y a le moindre doute sur son bon fonctionnement.

5.1) Ceinture ventrale de sécurité (en option)

Lorsque l'utilisateur a des difficultés à se tenir assis ou risque de perdre l'équilibre, il faut utiliser une ceinture de sécurité dont l'installation et les réglages doivent être faits par un professionnel de santé. Il est important de veiller à ne pas trop serrer la ceinture et de l'ajuster en fonction des circonstances.

En fonction du type de fauteuil utilisé, la ceinture s'attache de part et d'autre de l'assise dans des logements prévus à cet effet ou se passe simplement derrière le dossier pour venir s'attacher devant en enserrant le patient. Le réglage s'obtient en ajustant la longueur de la sangle par un système auto agrippant ; l'ouverture et la fermeture se font par deux boucles mâle et femelle dont une est munie d'un système de verrouillage.



5.2) Pour une meilleure stabilité

Votre fauteuil roulant a été élaboré pour rester stable lors de vos activités quotidiennes normales, dans la mesure où vous ne déplacez pas votre centre de gravité (le poids de votre corps) à l'extérieur de la surface délimitée par les quatre points d'appui des roues sur le sol.

Vous devez ainsi toujours maîtriser le bon équilibre de votre fauteuil afin d'optimiser au mieux sa stabilité et sa manipulation.

Lorsque vous entreprendrez des activités qui déplacent votre corps, il est préférable d'utiliser des sangles de maintien ou une ceinture de sécurité.

Lors des déplacements, le dossier doit toujours être en position droite (verticale par rapport à la route).

5.3) Pour monter une pente

Incliner votre corps en avant.

Bien prendre en considération la configuration du terrain : des trous, des changements de niveaux, l'inclinaison de la route sont susceptibles de déstabiliser le fauteuil.



5.4) Pour descendre une pente

Incliner le corps en arrière.

Avoir toujours le contrôle du fauteuil à l'aide de la main courante. Comme pour monter une pente, le configuration du terrain est à prendre en compte.



ATTENTION : Ne jamais monter ou descendre une pente en diagonale et ne jamais dépasser la pente maximale autorisée, mentionnée dans les caractéristiques du fauteuil. Utiliser les roulettes anti-bascule.

5.5) Franchir un obstacle

Ne pas tenter de franchir un obstacle seul, demander l'assistance d'une tierce personne. Si ce n'est pas possible : il faut, dans un premier temps, se positionner face à l'obstacle (jamais de biais) puis passer les roues avant et enfin les roues arrière



ATTENTION : il y a risque de basculement. Ne jamais franchir un obstacle d'une hauteur supérieure à celle mentionnée dans les caractéristiques du fauteuil.



5.6) Se pencher en avant (fauteuil immobile)

Nous sommes ici dans une configuration de stabilité statique. Pour se pencher en avant, s'assurer d'abord que les freins sont bien verrouillés.

Veiller à ce que les roues pivotantes du fauteuil soient tournées vers l'extérieur du fauteuil, le plus loin possible pour obtenir une meilleure stabilité.

Ne pas adopter une position extrême, le fessier doit rester en appui sur le siège. Ne pas prendre appui sur les palettes repose-pieds, il y a risque de basculement.

5.7) Se pencher en arrière (fauteuil immobile)

L'arrière du fauteuil doit être le plus prêt possible de l'objet à saisir. Eviter de vous pencher trop en arrière, veiller à garder le fessier en contact avec le siège. Ne pas verrouiller les freins, il est préférable de reculer que de basculer.



ATTENTION : Ne jamais dépasser la limite de stabilité du fauteuil. Ne jamais faire ces manœuvres à proximité d'un escalier ou d'un obstacle de nature à déséquilibrer le fauteuil.

5.8) Se transférer

Le transfert latéral peut se faire sans aide sous réserve que l'utilisateur ait la force musculaire nécessaire.

Le fauteuil doit être placé parallèlement et à proximité immédiate du siège de destination, les roues avant du fauteuil orientées vers l'extérieur. Engager les freins puis escamoter ou retirer l'accoudoir et le repose-pieds (du côté du siège de destination). En prenant appui d'une main sur l'accoudoir puis l'autre main sur le siège de destination, soulager l'appui fessier et faire glisser progressivement le corps du fauteuil au siège.

Le transfert vers l'avant peut se faire si l'utilisateur peut se tenir debout et a suffisamment de force musculaire.

Relever les palettes repose-pieds, mettre les pieds en appui sur le sol, prendre appui sur les accoudoirs, se relever et se déplacer vers le siège de destination en gardant constamment les mains en appui.



ATTENTION : Ne jamais se mettre debout sur les palettes repose-pieds, verrouiller systématiquement les freins et se tenir toujours le plus prêt possible de l'endroit de destination.

5.9) Ouverture et fermeture du fauteuil (voir chapitre 10.1)

VI - ENTRETIEN RÉGULIER

6.1) Réglage des freins

Pour tout changement de configuration concernant les roues arrières, (changement du diamètre de roue, déplacement de la roue), penser à adapter les réglages des freins. Voir chapitre 10.4

6.2) Conditions d'utilisation et de stockage

	Température mini	Température maxi	Humidité mini	Humidité maxi
Utilisation	0°C	+ 40°C	20 %	90 %
Stockage	- 5°C	+ 50°C	20 %	90 %

6.3) Entretien régulier

LES FREINS : vérifier l'état du patin et le jeu de fonctionnement, ainsi que le serrage et l'efficacité du freinage.

LES COUSSINS : vérifier la tension et l'état général des coussins de dossier, d'assise. Ils ne doivent pas être décousus ou déchirés, ou encore mal fixés.

LA BOULONNERIE : tous les serrages doivent être suffisants mais sans excès, afin d'éviter toute détérioration des tubes ou tout blocage des parties mobiles. Ne jamais utiliser un fauteuil dont la visserie est desserrée.

ROUES AR, ROUES AV ET SUPPORTS :

● Vérifier l'état d'usure des pneus et bandages, ne pas utiliser le fauteuil si les bandes de roulements sont trop usées ou

présentent des coupures, des fentes ou des entailles.

- Vérifier la pression de gonflage des pneus.
- Les fourches doivent être solidement fixées au fauteuil (pas de jeu ni de vis desserrée).
- Les roues avant doivent tourner librement sans jeu latéral.
- Les roues arrière doivent tourner librement sans jeu latéral.
- Les axes à démontage rapide doivent se verrouiller parfaitement et sans jeu dans les paliers de roue.
- La pression des pneus doit faire l'objet d'une attention particulière.



ATTENTION : l'utilisation de votre fauteuil équipé de pneus sous gonflés présente un risque.

Pression des pneumatiques :

- Ø 24"x 1"3/8 (600 mm)..... 4,4 maxi (Bar)
- Ø 200 x 30 (mm)..... 2,5 maxi (Bar)
- Ø 8"x 1"1/4..... 4 maxi (Bar)
- Ø 12"1/2x 2"1/4..... 2,5 maxi (Bar)



ATTENTION, risque d'éclatement du pneu en cas de surgonflage

MAINS-COURANTES : vérifier l'état de leur revêtement, de leur rugosité et leur bonne fixation.

APPUI-BRAS : vérifier l'état des garnitures ; l'accoudoir doit être solidement fixé au châssis, sans jeu latéral.

REPOSE-PIEDS ET REPOSE-JAMBES : Vérifier que les palettes ne sont pas cassées et qu'elles tiennent bien sur leur support. Les potences repose-pieds et repose-jambes ne doivent pas présenter de jeu et être efficacement fixées au châssis du fauteuil.

6.4) Nettoyage

Par mauvais temps, retirer la boue qui s'est déposée sur les différentes parties du fauteuil et principalement sur les billes des axes à démontage rapide, lorsque le fauteuil en est équipé.

Nettoyer, aussi souvent que nécessaire, le fauteuil à l'aide d'un chiffon doux imbibé d'une solution savonneuse suivi d'un rinçage et d'un essuyage méticuleux. Apporter un soin particulier au nettoyage des freins, des axes de roue et de fourche, éliminer toute les traces de boue susceptibles d'en diminuer les performances.

Ne pas employer de détergent trop agressif, ne pas nettoyer à grande eau.

VII - MAINTENANCE

Des révisions périodiques sont indispensables pour préserver un bon état de fonctionnement du fauteuil et assurer la sécurité de l'utilisateur. L'intervalle de temps entre deux révisions est fonction des conditions d'utilisation mais ne doit en aucun cas être supérieur à un an. Si le fauteuil est utilisé intensivement en extérieur sur des sols très irréguliers (galets, cailloux, trous) il est alors nécessaire de réviser le fauteuil beaucoup plus fréquemment.

7.1) Désinfection

En cas de nécessité ou de changement d'utilisateur, il peut être nécessaire de désinfecter le fauteuil.

La désinfection se fait à l'aide de solutions détergentes et désinfectantes pulvérisées sur les surfaces externes de l'appareil. Il s'agit d'une solution moussante qui ne nécessite pas de rinçage mais un simple essuyage. Il existe différents fournisseurs, nos services internes utilisent des solutions de la marque ANIOS.

VIII - ENTRETIEN ANNUEL, REPARATION, GARANTIE

Les opérations de maintenance et de réparation ne nécessitent pas d'outillage particulier. Ces opérations doivent être faites par un personnel compétent et agréé. Il n'y a pas de procédé particulier à mettre en œuvre, les règles de l'art s'appliquent.

Seules les pièces d'origine fournies par Drive DeVilbiss Healthcare France peuvent être utilisées pour réparer un fauteuil Drive DeVilbiss Healthcare France. Toute modification ou réparation faite avec des pièces provenant de toute autre source annulent la garantie ; Drive DeVilbiss Healthcare France décline toute responsabilité en cas de blessure ou d'accident.

Il est impératif de faire contrôler votre fauteuil, au moins une fois par an, par un service technique agréé.

Opérations	Fréquence	Utilisateur tierce-personne	Vendeur agréé	Service technique agréé	Drive DeVilbiss France
Installation et mise en service	1 ^{er} utilisation		*	*	
Ajout remplacement accessoires			*	*	
Bandage et pression des pneus	Chaque semaine ou avant chaque utilisation	*	*	*	
Efficacité des freins	Avant chaque utilisation	*	*	*	*
Inspection visuelle, vérification des serrages et nettoyage	Une fois par mois ou quand cela est nécessaire	*	*	*	
Révision	Annuelle			*	*
Réparation	Quand cela est nécessaire			*	*
Fourniture de pièces détachées	Quand cela est nécessaire				*

8.1) Principales opérations

- Vérification de tous les serrages et axes d'articulation avec remplacement systématique des écrous nylstop desserrés et des vis présentant des signes de fatigue ou d'usure (filage endommagé, section de la vis diminuée et traces de rouille).
- Inspection de toutes les soudures et remplacement systématique des pièces dont les soudures présentent des fissures, décollement, arrachement ; les pièces tordues, vrillées, flambées ou voilées doivent être systématiquement remplacées. Un décollement de peinture ou une écaillage à proximité d'une soudure peut signifier un défaut de soudure ou une amorce de rupture. Approfondir cette inspection lorsque le fauteuil est dans un mauvais état général ou lorsque les bandages avant présentent des signes de chocs ou des coupures profondes.
- Inspection des freins et remplacement systématique si, après réglage, leur efficacité est incertaine. Ils doivent fonctionner sans jeu ni point dur.
- Inspection des systèmes de verrouillage et réglage ; remplacement systématique si leur fonctionnement est incertain et présente un risque pour la sécurité de l'utilisateur ou de l'accompagnateur.
- Inspection des jantes de roues arrière dont le voile maximal ne doit pas excéder 1 cm, vérification de la tension des rayons avec remplacement de tout rayon manquant, tordu ou trop détendu. Remplacement systématique des jantes composites si elles sont fissurées ou cassées.
- Inspection des roulements à billes des roues avant et arrière et des pivots de fourches. Vérifier que le jeu axial et radial des roulements est minimal et qu'il n'y a pas de bruit anormal quand ils sont en rotation. Les roues doivent s'arrêter librement sans point dur lorsqu'on les fait tourner à la main.
- Inspection des mains-courantes et remplacement systématique si elles sont rayées en profondeur ou si les pattes de fixation sont tordues, cassées ou n'assurent plus un serrage efficace.
- Inspection des pneus ou bandages avec remplacement systématique s'ils sont coupés, fendus, déchirés, craquelés ou trop usés (méplat sur l'extérieur, trame apparente), vérification du gonflage et de la tenue en pression après gonflage.
- Inspection des housses de coussins de dossier et d'assise avec remplacement systématique si les coutures sont décousues, si la toile est déchirée, coupée, percée ou usée (trame visible). Vérifier l'efficacité des bandes auto-agrippantes.
- Inspection des manchettes appui-bras avec remplacement systématique si elles sont déchirées, coupées, percées ou usées. Vérifier leur fixation sur les tubes support.
- Inspection des palettes repose-pieds et remplacement systématique si elles sont cassées, fendues ou trop usées.

Après ces vérifications et réglages, vérifier la fonctionnalité du fauteuil et de ses accessoires (si applicable) : rotation des roues, escamotage des accoudoirs, freinage, roulage, escamotage des repose-pieds et des potences, inclinaison du dossier et stabilité du fauteuil.

Pour toute information complémentaire, veuillez contacter notre Service Après Vente ou votre vendeur. Toute intervention doit être enregistrée dans le carnet de garantie du fauteuil.

8.2) Accessoires

N'utilisez que des accessoires exclusivement fournis par Drive DeVilbiss Healthcare France et compatibles avec le fauteuil.

8.3) Stockage

Avant de stocker le fauteuil pour une longue période, procéder à un nettoyage complet et vérifier son fonctionnement : ranger le dans un local sec, à l'abri de la poussière et de l'humidité. A la mise en service, après stockage, vérifier le fonctionnement avant toute nouvelle utilisation.

8.4) Durée et fin de vie du fauteuil

La durée de vie du fauteuil est de 5 ans, sous réserve du strict respect des consignes et des conditions d'utilisation et d'effectuer au moins une maintenance annuelle telle que préconisée.

Ne pas jeter le fauteuil ou ses accessoires lorsqu'ils ne sont plus utilisables, les remettre à un centre de traitement des déchets agréé.

8.5) Conditions de garantie

Garantie d'une durée de 2 ans sur la structure mécanique. Cette garantie correspond à un emploi normal du fauteuil et exclut toutes les avaries dues à un mauvais usage ou un entretien défectueux. La garantie ne s'applique pas au matériel réparé ou modifié sans l'accord du constructeur. La garantie ne couvre pas l'usure normale des matériaux et des pièces. Les emballages et ports restent à la charge du fournisseur final. Notre garantie ne peut en aucun cas donner lieu à des dommages et intérêts directs ou indirects.

Ce matériel Drive DeVilbiss Healthcare France (garanti dans les conditions fixées ci-dessus), a satisfait aux essais effectués par nos services techniques et répond aux cahiers des charges officiels fixés par le Ministère de la santé et appliqués par les organismes certificateurs.

Un carnet de garantie est fourni avec chaque fauteuil, il doit être conservé et complété lors de chaque intervention.

8.6) Définitions

Plusieurs types de réglages peuvent optimiser l'utilisation quotidienne de votre fauteuil. Vous trouverez ci-dessous quelques explications pratiques pour mieux comprendre l'utilité de ces réglages.

LA VOIE : c'est la distance au sol entre les roues d'un même essieu. Distance mesurée d'axe en axe des surfaces de contact des pneumatiques ou bandages sur le sol.

L'EMPATTEMENT : c'est la distance au sol mesurée entre les axes verticaux des roues avant et des roues arrière d'un même côté du fauteuil. Petites roues orientées dans le sens de la marche avant.

LA CHASSE : c'est la distance au sol entre l'axe de rotation de la fourche et l'axe de rotation de la roue. Plus elle est faible, mais non nulle, plus le fauteuil est maniable.

RÉGLAGE DU TRAIN AVANT

Si on augmente la voie et l'empattement, on améliore la stabilité mais on diminue la maniabilité.

Inversement, si on diminue la voie et l'empattement, on diminue la stabilité mais on augmente la maniabilité.

RÉGLAGE DES ROUES ARRIÈRE

Si on augmente l'empattement, on améliore la stabilité et on diminue la maniabilité.

Si on diminue l'empattement, on diminue la stabilité et on augmente la maniabilité.

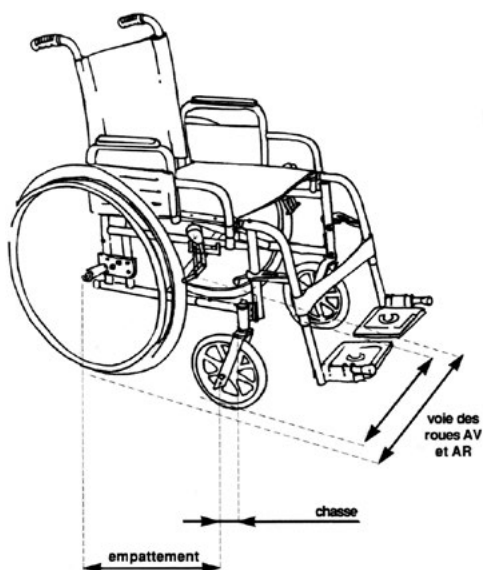

IX - OPTIONS ET INFORMATIONS TECHNIQUES

9.1) Caractéristiques techniques et dimensions

Le fauteuil *IDSoft Evolution* a été conçu avec un double objectif : lui donner la légèreté requise désormais pour un fauteuil moderne et synonyme de maniabilité et de transportabilité, tout en lui conférant la solidité et la fidélité d'un fauteuil classique.

PRÉSENTATION GÉNÉRALE

- Poids du fauteuil : à partir de 34 kg
- Sellerie tissu grand allongement confortable (M3)
- Accoudoirs amovibles
- Dossier inclinable par vérin à gaz : angle 30°
- Revêtement époxy
- 3 largeurs d'assise (39, 44 et 49 cm) réglables en continu
- Inclinaison d'assise : angle 0°/20°
- Hauteur sol / siège : de 40 à 45 cm
- Stabilité maxi sans roulette anti-bascule : 13°
- Stabilité maxi avec roulettes anti-bascule : 16°
- Roues arrière 24" x 1"3/8 rayons et bandages
- Roues avant 8" x 1"1/4 bandages
- Repose-jambes
- Appui-tête

9.2) Options

- Cale-tronc
- Tablette
- Plot d'abduction
- Frein tierce-personne (24", 16" ou 12,5" bandages)
- Coussin d'assise en mousse (5 cm)
- Porte-canne à gauche ou à droite
- Roues arrière 22" rayons bandages
- Roues arrière pneumatiques 24"
- Roues arrière bandages 12,5"
- Roues avant 6" bandages
- Roulettes anti-bascule
- Appui-bras gouttière droite ou gauche
- Ceinture ventrale
- Appui-tête à oreillettes longues

9.3) Etiquette signalétique

L'étiquette signalétique est collée sur le châssis à l'arrière du fauteuil.

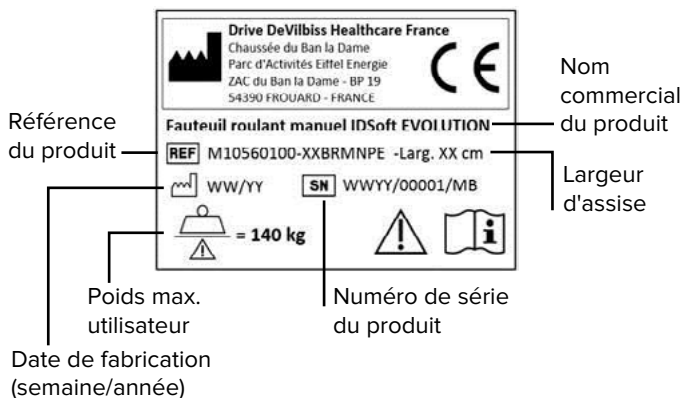

9.4) Terminologie

- 1** Accoudoir
- 2** Plaque d'accoudoir
- 3** Coussin de dossier
- 4** Crosses de dossier (2)
- 5** Appui-bras
- 6** Main-courante
- 7** Frein à tirer
- 8** Châssis
- 9** Fourche
- 10** Support de fourche
- 11** Palette repose-pieds
- 12** Système de déverrouillage de l'accoudoir
- 13** Potence escamotable (extérieur)
- 14** Système de déverrouillage de la potence
- 15** Coussin d'assise
- 16** Axe à démontage rapide de la roue arrière
- 17** Réglage en hauteur des crosses de dossier
- 18** Appui-tête

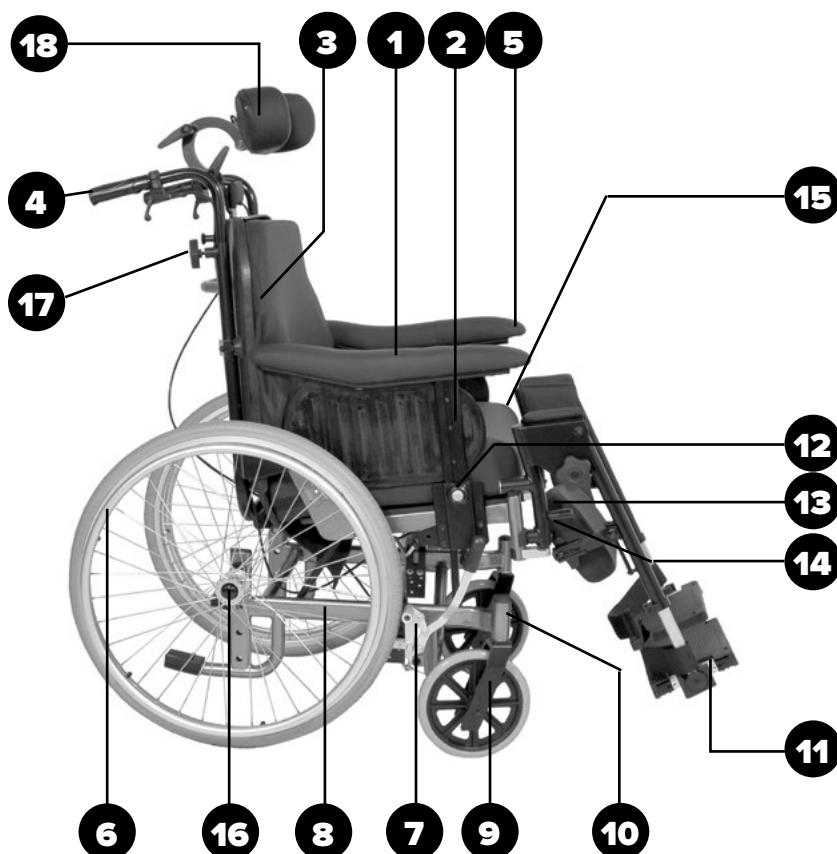

Taille	Largeur d'assise	Profondeur d'assise	Largeur hors-tout	Hauteur d'assise	Hauteur plié	Hauteur hors-tout sans appui-tête	Hauteur accoudoir/plaque d'assise	Long. hors-tout maxi avec repose-jambes	Long. hors-tout maxi sans repose-jambes	Poids maxi admissible (en kg)
39	390 à 440	430/480	590	400/450	610/660	1020/1070	280/320	1090	830	140
44	440 à 490	430/480	640	400/450	610/660	1020/1070	280/320	1090	830	140
49	490 à 540	430/480	690	400/450	610/660	1020/1070	280/320	1090	830	140

Toutes les cotes sont en mm. Tolérance ± 10 mm, $\pm 1^\circ$

Date d'apposition du marquage CE : 02/2009

X - MONTAGES ET RÉGLAGES



ATTENTION : L'installation des options doit être faite par un technicien expérimenté et habilité, les réglages et l'adaptation au patient doivent être faits par un professionnel de santé qui veillera à ce que les consignes et les précautions d'utilisation soient comprises par l'utilisateur.

Ne jamais utiliser des accessoires autres que ceux préconisés et fournis par Drive DeVilbiss Healthcare France. Vérifier les fixations et le bon fonctionnement des options avant de les mettre en service.

10.1) Mise en place du dossier

Retirer l'épingle et l'axe (photo 2), relever le dossier en position verticale (photo 1) puis remettre l'axe et l'épingle. Ecarter les poignées (photo 3) jusqu'à ce que la rainure située le long des tubes de poignée soit positionnée en face du bouton de serrage, ajuster les poignées à la hauteur voulue puis visser les 2 boutons.



photo 1



photo 2



photo 3

10.2) Mise en place des coussins de mollet

- Dévisser complètement la vis (A).
- Engager le support coussin (B) dans la glissière (C).
- Ajuster à la distance voulue puis revisser la vis (A).

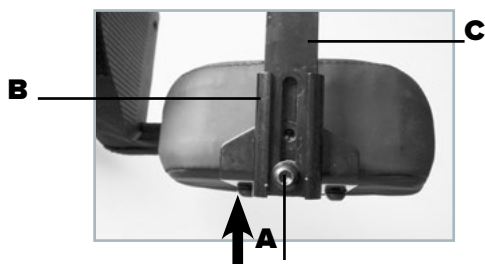

10.3) Réglage hauteur sol/siège

Hauteur sol/siège:

La hauteur sol siège peut être ajustée à 40, 42.5 ou 45 cm du sol en changeant la position du palier de roue arrière sur la platine (photo 5), en changeant la position de la roue avant sur la fourche (photo 6) et en changeant le diamètre des roues avant et arrière. clés plates 21 et 24 clé alène de 5

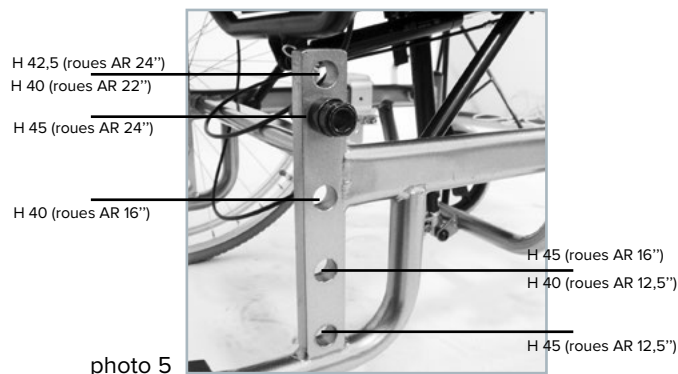

photo 5



photo 6

10.4) Montage des roues arrière

Pour enlever la roue, appuyer sur le bouton de l'axe à démontage rapide (photo 7) puis tirer la roue vers soi. Procéder en sens inverse pour remettre la roue en place.



ATTENTION : après remontage s'assurer que la roue est parfaitement fixée.



photo 7

10.5) Réglage des freins

En fonction du diamètre des roues arrière de l'usure des pneus ou des bandages, il peut être nécessaire de régler les freins. Dévisser légèrement les deux vis (**B** photo 8), faire glisser le frein le long du châssis puis resserrer fermement les deux vis. clé 6 pans de 4 mm



ATTENTION : vérifier l'efficacité des freins avant de remettre le fauteuil en service.

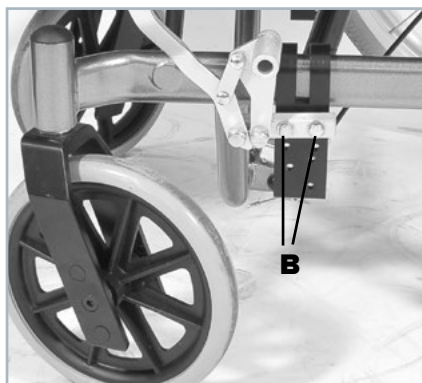

photo 8

10.6) Appui-tête (poids: 1,5 kg)

Pour mettre l'appui-tête en place, tirer le bouton repère (**A** photo 9) puis engager l'appui-tête dans son logement, situé au sommet du dossier (trou oblong dans le carter plastique) jusqu'à ce qu'il se trouve en face d'un des trous de réglage, lâcher le bouton.

Le réglage en hauteur s'obtient en utilisant ce même bouton. Les 3 boutons à levier permettent de régler la position du coussin.

Les deux vis (photo 10) sont accessibles en ouvrant la fermeture, elles permettent de régler l'angle d'ouverture des oreillettes. clé 6 pans de 5 mm



photo 9



photo 10

10.7) Mise en place des coussins d'assise et de dossier

Les coussins d'assise et de dossier sont maintenus par des bandes de tissu agrippant (photo 11). Pour mettre les coussins en place, positionner les bandes de tissu agrippant du coussin en face de celles de leur support (assise ou dossier) puis appuyer fermement. La bavette de dossier vient se fixer à l'arrière de la planche d'assise.



photo 11

10.8) Réglage en hauteur du dossier et des crosses

10.8.1) Dossier

Dévisser légèrement les 4 vis (**A** photo 12), ajuster le dossier à la hauteur voulue. Resserrer modérément les 4 vis (clé 6 pans de 5 mm).

10.8.2) Crosses

Dévisser légèrement les 2 boutons (**B** photo 12) puis déplacer vers le haut ou vers le bas les poignées jusqu'à atteindre la hauteur voulue. Resserrer les 2 boutons.

photo 12

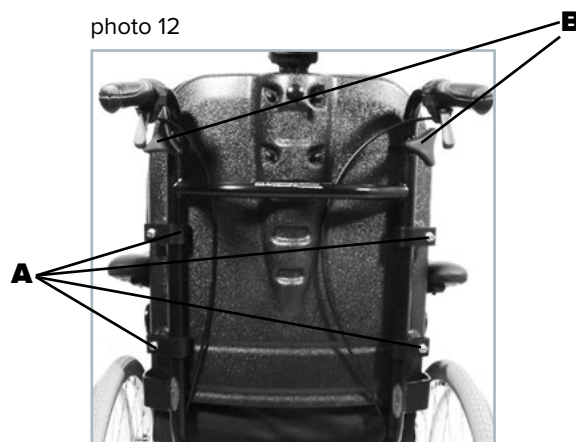

10.9) Réglage en largeur et en profondeur de l'assise

10.9.1) Profondeur d'assise

Dévisser légèrement les 4 vis (**D**) de la planche d'assise, positionner l'assise pour obtenir la profondeur voulue (de 0 à + 50 mm). Resserrer les 4 vis. clé 6 pans de 4 mm

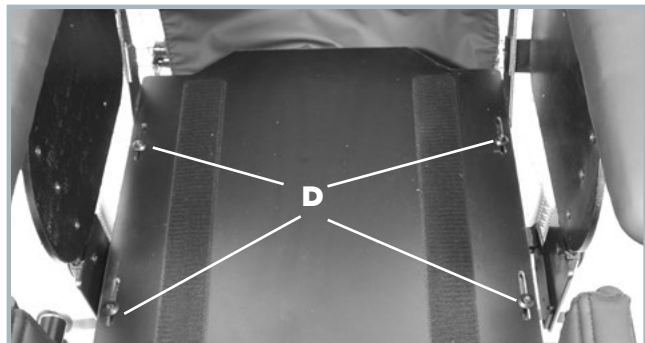

10.9.2) Largeur d'assise

Dévisser légèrement les 2 vis (**C** photo 13) écarter ou rapprocher les supports pour obtenir la largeur voulue (de 0 à + 25 mm de chaque côté). Resserrer fermement les 2 vis. clé 6 pans de 6 mm

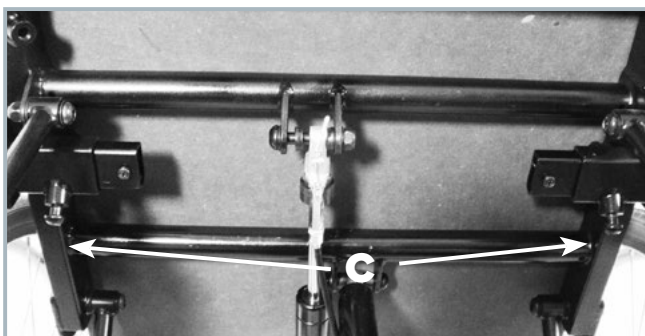

photo 13 : vue dessous de l'assise

10.10) Accoudoirs (poids : 1 kg)

ATTENTION: Il y a un risque de pincement lors du réglage en hauteur de l'accoudoir.

En fonction de la configuration du fauteuil, l'accoudoir peut venir buter contre les roues arrière en cas d'inclinaison importante de l'assise. Régler la hauteur d'accoudoir en conséquence.

10.10.1) Mise en place

Appuyer sur le bouton (**B** photo 14) puis insérer l'accoudoir. Après mise en place de l'accoudoir lâcher le bouton. Procéder en sens inverse pour enlever l'accoudoir.

10.10.2) Réglage en hauteur : 3 positions par pas de 20 mm

Appuyer sur le bouton (**B** photo 14), ajuster l'appui bras à la hauteur voulue puis lâcher le bouton.

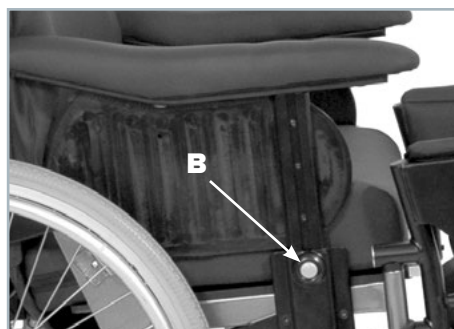

photo 14

10.11) Repose-jambes (poids : 3 kg)

ATTENTION : il peut y avoir un risque de pincement lors de ces réglages.

10.11.1) Escamotage

Engager les freins avant d'escamoter les repose-jambes. Tirer le levier vers l'extérieur du fauteuil (**B** photo 15) et faire pivoter le repose-jambe vers l'extérieur du fauteuil. Pour enlever le repose-jambe tirer vers le haut.

10.11.2) Réglage de l'inclinaison

Dévisser légèrement le bouton (**A** photo 15), incliner le repose-jambe de l'angle voulu puis resserrer fermement le bouton.

10.11.3) Réglages du coussin de mollet

Hauteur : Dévisser légèrement la vis **C** (photo 15) positionner le support coussin à la hauteur voulue puis revisser la vis.

Largeur : Dévisser légèrement les 2 vis situées derrière le repose-mollet, ajuster le coussin à la position voulue puis resserrer les 2 vis. clé 6 pans de 5 mm

Profondeur : Dévisser légèrement la vis **D** (photo 15) déplacer le mécanisme pour le mettre à la position voulue puis revisser la vis. clé 6 pans de 5 mm

10.11.4) Réglages du repose-pieds

Longueur : dévisser légèrement la vis (**E** photo 15), ajuster le repose-pieds à la longueur voulue puis resserrer fermement la vis. clé 6 pans de 5 mm

Inclinaison : dévisser la vis (**F** photo 15) ajuster l'angle à la position voulue puis resserrer fermement la vis. clé alène de 5

Profondeur : dévisser la vis (**F** photo 15) ajuster à la profondeur voulue puis resserrer la vis. clé 6 pans de 5 mm

ATTENTION : Vérifier qu'il n'y a pas de risque de collision entre les repose-pieds et les roues avant.

photo 15

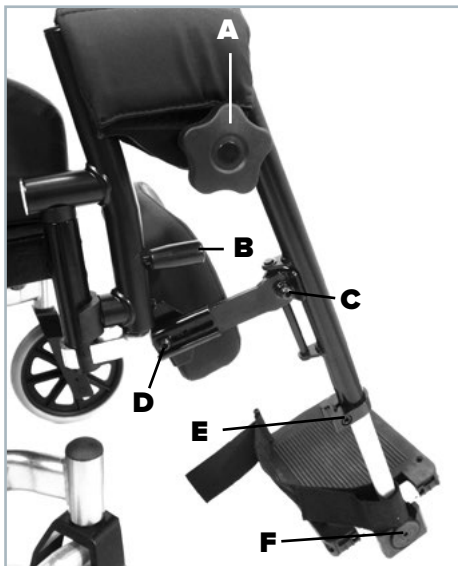

10.12) Anti-bascule (en option)

Montage : retirer les pédales de série sur le fauteuil. Présenter le corps antibasculé en lieu et place et le fixer à l'aide de la vis (V). Emmancher le barreau à roulette dans le corps.

Tirer le levier (rondelle photo 16) vers l'arrière, ajuster la roulette à la hauteur voulue, relâcher le levier puis modifier légèrement la hauteur jusqu'à trouver une position de blocage.

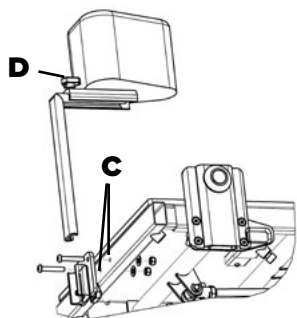

photo 16

10.13) Plot d'abduction (en option)

- Retirer les 2 bouchons C à l'avant de l'assise.
- Fixer l'ensemble comme indiqué sur le schéma.

Pour régler le plot en profondeur, dévisser la molette (D), positionner le plot en le faisant coulisser, puis resserrer la molette (D).



10.14) Cale-tronc (en option)

Montage : Dévisser légèrement les vis (A), positionner la bride sur le montant du dossier, effectuer le réglage en hauteur, et resserrer les vis (A).

10.14.1) Réglage en hauteur

Après avoir réglé le dossier à la bonne hauteur, ajuster la hauteur du support de cale-tronc en utilisant les vis (A photo 17) puis serrer les fermement (clé 6 pans de 5 mm). Il est possible de compléter le réglage en hauteur en modifiant la position du coussin sur son support. Pour ce faire, dévisser les 2 vis (E photo 18), déplacer le coussin en (F photo 18) puis revisser fermement les 2 vis.

10.14.2) Réglage en profondeur

Utiliser le bouton B (photo 17) pour ajuster le cale-tronc en profondeur, si besoin utiliser le bouton (D photo 18) pour affiner le réglage (le bouton D est placé sous la housse du cale-tronc, tirer la fermeture pour y accéder).

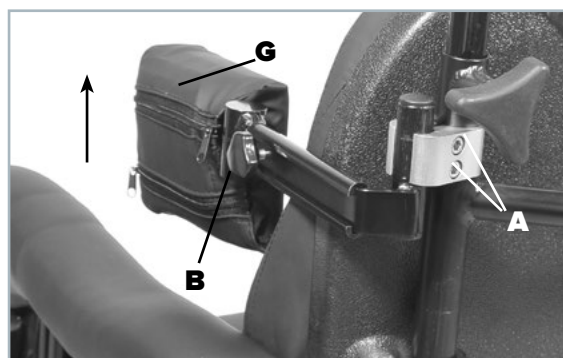

photo 17

10.14.3) Réglage angulaire et escamotage

Tirer vers le haut le coussin (G photo 17) en lui donnant l'angle voulu. Relâcher le coussin.

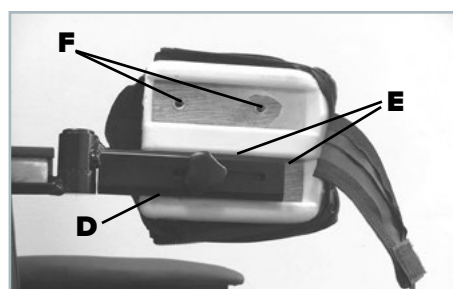

photo 18

10.15) Tablette (en option)

Montage des supports

Les supports sont déjà montés sous les accoudoirs lorsque la tablette est demandée en option sur le fauteuil.

- Dévisser les 3 vis **C** et intercaler le support tablette **D** entre la manchette **F** et le support **G**
- Effectuer les opérations en sens inverse pour assembler le tout.

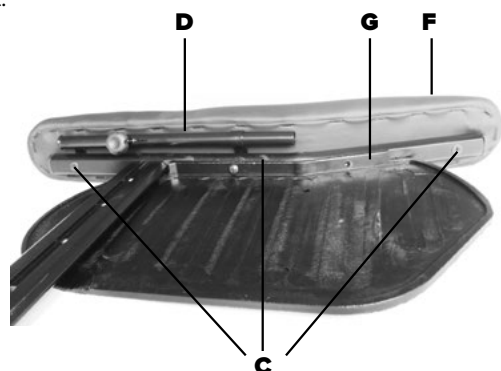

que ceux préconisés et fournis par Drive DeVilbiss Healthcare France. Vérifier les fixations et le bon fonctionnement des options avant de les mettre en service.



ATTENTION aux risques de pincement lors du montage des différents accessoires.

Montage de la tablette

- Après avoir dévissé légèrement **H**, et séparé les tiges **I** et **Y**, engager et faire coulisser **I** dans les rainures de la tablette jusqu'à être en butée (mouvement 1).
- Engager la tige **Y** dans **I** (mouvement 2), puis coulisser également dans les rainures de la tablette (mouvement 3).
- Régler ensuite la distance **X** entre les tiges **I** et **Y** en fonction de la distance des supports **D** montés préalablement sur les accoudoirs.
- Resserrer ensuite **H**.
- Veillez à ce que l'ensemble **I** et **Y** ainsi réglé soit toujours centré sur la tablette.

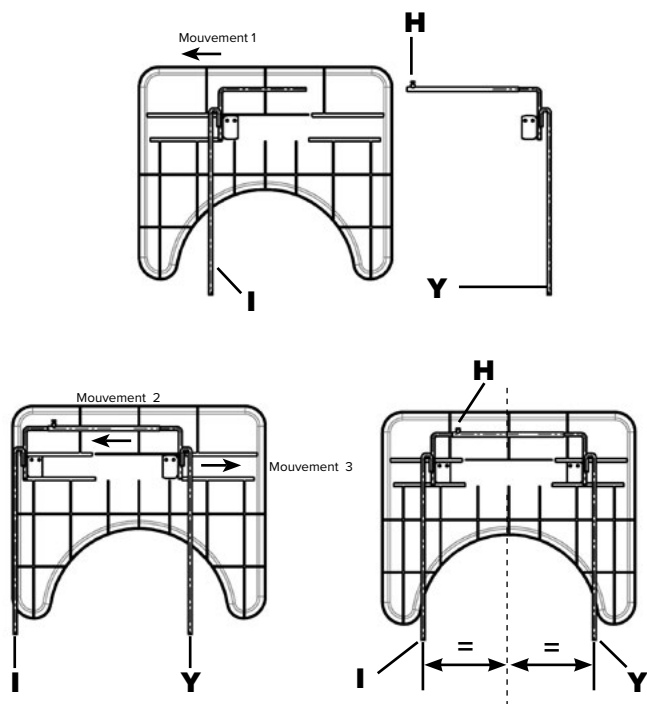

L'installation des options doit être faite par un technicien expérimenté et habilité, les réglages et l'adaptation au patient doivent être faits par un professionnel de santé qui veillera à ce que les consignes et les précautions d'utilisation soient comprises par l'utilisateur. Ne jamais utiliser des accessoires autres

10.16 Mise en place du revêtement *Softy* (option)

Mise en place du revêtement d'assise et de dossier

Retirer du fauteuil les repose-jambes, les accoudoirs et l'appui-tête. Verrouiller les freins.



Positionner le revêtement sur le dossier. Glisser sous le dossier, le soufflet reliant l'assise au dossier.



Positionner l'assise sur le coussin.



Fixer les sangles auto-agrippantes à l'arrière du dossier pour régler la tension.

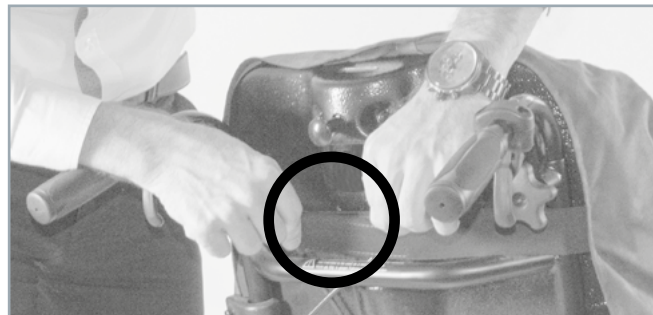

Remettre l'appui-tête en place, à travers le passant en haut du revêtement du dossier.



(Procéder de la même façon si le fauteuil est équipé d'un coussin d'assise en mousse visco-élastique).

Mise en place du revêtement d'appui-tête

Replier au maximum les oreillettes de l'appui-tête.



Enfiler le revêtement d'un côté, puis de l'autre, en conservant les oreillettes repliées. S'assurer que la bande auto-agrippante est placée vers le bas.





Remettre les oreillettes en place pour éliminer les plis.



Fermer le revêtement à l'aide des fermetures à glissières.

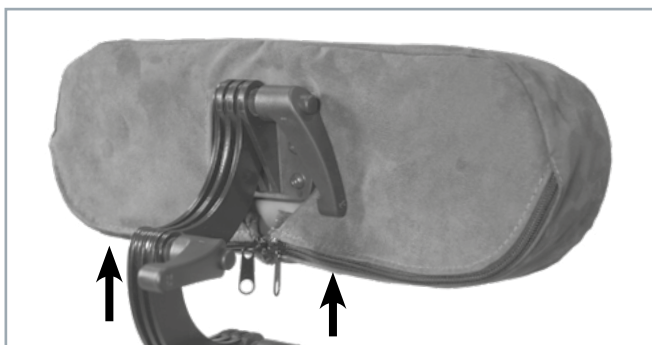

Fermetures à glissières vers le bas.

Mise en place des revêtements d'accoudoirs

A) Remettre l'accoudoir sur le fauteuil en le réglant à la hauteur souhaitée.



Revêtement accoudoir
GAUCHE



Revêtement accoudoir
DROIT



Glisser la revêtement correspondant à l'accoudoir sur la partie avant de la manchette.



Remonter l'excédent de tissu au-dessus de la partie bombée du protège-vêtement.



Glisser ensuite la revêtement sur la partie arrière de la manchette.



Déplier le tissu à l'avant jusqu'en bas du protège-vêtement.



B) Procéder à l'identique pour le second accoudoir.

C) Relier les sangles élastiques sous le châssis pour un ajustement parfait.



Mise en place des revêtements d'appui-mollets

Remettre les repose-jambes en place.
Glisser le revêtement sur l'appui-mollet, en prenant soin de positionner la couture latérale du côté de la fixation de l'appui-mollet.



Procéder à l'identique pour le second repose-jambe.



Votre *Softy* est prêt à être utilisé !

Procéder de la même façon quel que soit le revêtement choisi (Microfibre ou PVC aspect cuir) et le type de roues équipant le fauteuil.

CONSEILS D'ENTRETIEN

Les revêtements microfibre **Softy** sont lavables à froid en machine. Faire sécher à plat et ne pas utiliser de sèche-linge. Pour entretenir les revêtements PVC aspect cuir, utiliser de l'eau savonneuse puis rincer à l'eau claire mais sans excès.

Ne pas utiliser d'alcool non dilué, de solvants ni détergents, des produits d'entretien abrasifs, du perchloréthylène, des cires, du trichloréthylène.

UTILISATION

Les revêtements **Softy** ont été conçus et fabriqués en France, uniquement pour les fauteuils de la gamme **IDSoft Evolution**.

L'utilisation sur tout autre fauteuil entraîne l'annulation de la garantie.

XI - GARANTIE

La société Drive DeVilbiss Healthcare France est soucieuse de vous offrir du matériel de qualité.

Ce fauteuil, conçu par des personnes qualifiées, répond à des normes de qualité et de sécurité vous procurant la meilleure garantie possible.

Ce carnet d'entretien a été conçu pour l'enregistrement des événements survenant dans la vie de votre fauteuil Drive DeVilbiss Healthcare France.

Veillez à ce qu'il soit précisément rempli car il sera exigé pour toute demande d'intervention sous garantie.

Mentions contractuelles :

Les fauteuils roulants Drive DeVilbiss Healthcare France sont garantis contre tout vice de fabrication : problème inhérent à un défaut de matière ou à un problème de montage.

Durée de la garantie : la durée est de deux ans pour un fauteuil manuel ou un fauteuil électrique à compter de la date de livraison. Cette garantie se limite à la remise en état ou à l'échange gratuit des pièces reconnues défectueuses dans les ateliers de Drive DeVilbiss Healthcare France ou d'un de ses représentants avec accord préalable entre les deux sociétés.

Frais de port et d'emballage sont à la charge de l'acquéreur. La société Drive DeVilbiss Healthcare France reste souveraine dans l'appréciation des travaux de remise en état à effectuer. Toutes les vérifications périodiques sont à consigner sur le carnet d'entretien qui doit être présenté pour l'application de la garantie.

Réserves légales :

La garantie ne pourra être appliquée en cas :

- d'avarie due à un mauvais usage (chutes, chocs, accidents, utilisations anormales).
- de mauvais entretien du fauteuil.
- d'usure normale due à l'utilisation du fauteuil.
- de toute intervention faite en dehors des ateliers de la société Drive DeVilbiss Healthcare France ou de son représentant.

La garantie ne couvre pas :

- l'usure normale des matériaux et des pièces (pneumatiques, bandages, garnitures d'appui-bras, de siège, de dossier, charbons des moteurs).
- l'entretien courant, les réglages, les vérifications périodiques.
- les frais consécutifs à l'immobilisation éventuelle du fauteuil.

ATTENTION : les interventions réalisées au titre de la garantie n'ont pas pour effet de prolonger celle-ci, sauf accord écrit particulier de Drive DeVilbiss Healthcare France.

Une bonne connaissance et un entretien régulier de votre fauteuil prolongeront la durée de vie de celui-ci.

FICHE DE GARANTIE

Partie à remplir par le distributeur

Mr.,Mme,Mlle.....

Adresse :.....

Ville :.....CP :

--	--	--	--	--

Tel :.....

MODÈLE :*IDSoft Evolution*

N° de série du fauteuil :.....

Cachet

ENREGISTREMENT DES INTERVENTIONS DE MAINTENANCE

1° VISITE

Sous garantie Hors garantie

Date de la visite :...../...../.....

.....

.....

Date de la prochaine visite :...../...../.....

.....

.....

Cachet

2° VISITE

Sous garantie Hors garantie

Date de la visite :...../...../.....

.....

.....

Date de la prochaine visite :...../...../.....

.....

.....

Cachet

3° VISITE

Sous garantie Hors garantie

Date de la visite :...../...../.....

.....

.....

Date de la prochaine visite :...../...../.....

.....

.....

Cachet